

# ESTIBAS AJOVER



**NUEVA  
ESTIBA BUCO**



# ESTIBAS AJOVER

La línea de Estibas de Ajoever se caracteriza por su alta resistencia a la intemperie, al impacto y a la humedad, lo que las hace un producto muy versátil, de fácil uso y gran durabilidad. Están fabricadas con materiales 100% reciclables, contribuyendo significativamente a la protección y conservación del medio ambiente.



## CARACTERÍSTICAS

**Resistentes:** Aguantan el trabajo pesado, golpes y la intemperie. Pueden ser expuestas a temperaturas - 40°C a 70°C. Resistentes a la humedad, corrosión, ácidos suaves y detergentes.

**Más seguras:** Por su material y diseño evitan rupturas, previniendo graves accidentes industriales. Despreocúpese de los inconvenientes de astillas levantadas, clavos o tornillos.

**Fáciles de transportar:** Son irrompibles y se pueden apilar entre sí cuando no están en uso.

**Más higiénicas:** Fabricadas en materiales aprobados por la FDA (Food and Drug Administration); son inmunes a los insectos y roedores amigos de la madera y el cartón.

**Económicas:** Por su durabilidad son más rentables a mediano y largo plazo.

## USOS GENERALES

Son ideales para ser utilizadas en centros de distribución, bodegas y plantas de producción de toda clase de industrias, principalmente en el sector de alimentos, bebidas y farmacéuticos, ya que son altamente higiénicas, fáciles de limpiar y por su material, no permiten la acumulación de bacterias ni absorben la humedad.

## CUALIDADES

- Resistentes
- Más seguras
- Mayor duración
- Irrompibles
- Apilables
- Resistentes a los rayos ultravioleta

Posibilidad de adherir etiquetas sobre la estiba



## ESTIBAS TRADICIONALES



### COLORES DISPONIBLES



Azul Color # 50



Negro Color # 99

## ESTIBAS BUCO



### COLORES DISPONIBLES



Negro Color # 99

### ESTIBA TRADICIONAL H601012XX

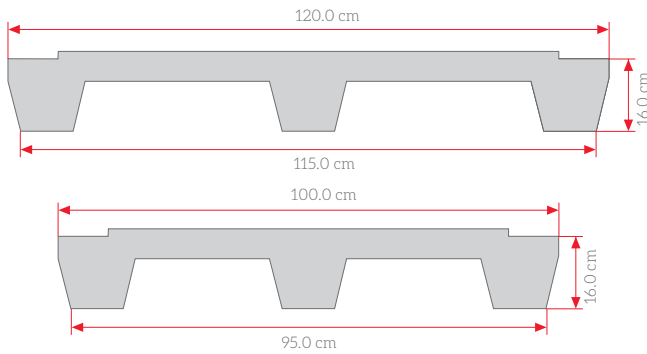

### ESTIBA BUCO H611012XX

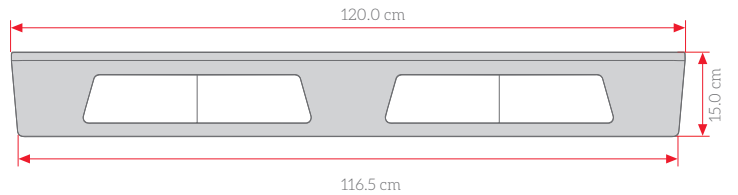

### ESTIBA TRADICIONAL H601414XX Y SÚPER H601414XXX

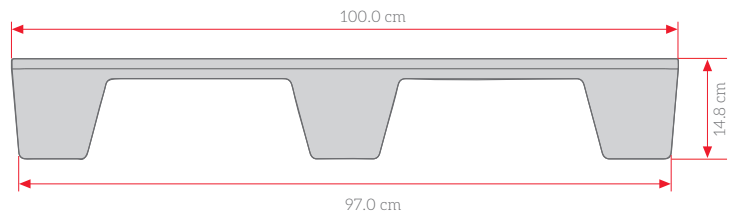
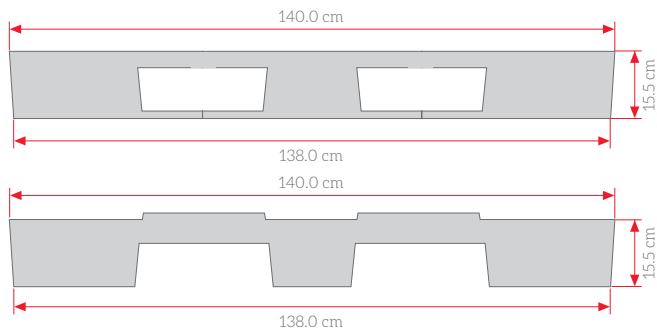

Tamaño (cm)	Carga Dinámica	Carga Estática	Código
100.0 x 120.0 x 15.0	800 Kg	800 Kg	H611012XX

Tamaño (cm)	Carga Dinámica	Carga Estática	Código
100.0 x 120.0 x 16.0	1 Tm	2 Tm	H601012XX
140.0 x 140.0 x 15.5	1 Tm	2 Tm	H601414XX
140.0 x 140.0 x 15.5	2 Tm	4 Tm	H601414XXX

Más liviana y económica



Higiénicas, irrompibles y durables



Otras

Mejor resistencia



Mejor almacenamiento y organización



## ALMACENAMIENTO

Almacénelas en lugares bajo cubierta donde se protejan del sol y la lluvia. Durante su almacenamiento evite golpes y arrastres que puedan causar daños (fisuras, cortes, grietas, etc.) y de tal forma comprometer la estabilidad estructural de las mismas.

## ASISTENCIA TÉCNICA

En caso de requerir asistencia técnica comuníquese con el Departamento de Construcción de AJOVER DARNEL S.A.S. a la línea 594 9999 Opción 3. Contamos con el personal idóneo que le puede orientar en las inquietudes que se presenten con este producto.

## ADVERTENCIAS

Las especificaciones técnicas, características, materiales o diseños, indicadas en esta ficha técnica podrán ser modificadas en cualquier momento y sin previo aviso por el fabricante y sin que genere ninguna responsabilidad a su cargo. La información de esta ficha técnica es de carácter general por lo que no debe emplearse de ninguna forma, como sustituto de las necesidades y requisitos de cada proyecto, uso o aplicación, las cuales no son responsabilidad del fabricante ni de sus distribuidores.



Fabricado por Ajoover Darnel S.A.S • Tel: 594 9999 • Calle 65 Bis No. 91 - 82 Bogotá, D.C. - Colombia  
Línea gratuita de atención al cliente 01 8000 91 8800 • [construccion@ajover.com](mailto:construccion@ajover.com)

[www.ajover.com](http://www.ajover.com)



Ajoover